

G X グルーバー用 GX形加工オプション部品 G X グルーバー9.5mmスペーサ

取扱説明書

9.5mmスペーサ

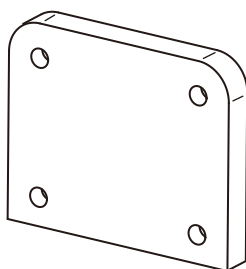

六角穴付きボルト 4本

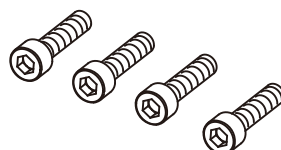

仕様

部品名	9.5mmスペーサ	六角穴付きボルト
継手・適用呼び径	GX形 ・ 75~250	GX形 ・ 75~250
大きさ・数量	86x70x9.5 ・ 1枚	M6x25 4本
質量	150g	30g
用途	GX形の切断時に、管端から溝までの距離を24.5mmにするため、このスペーサを使います。	9.5mmスペーサを取り付けるときに使用します。
取り付ける機械	G X グルーバー切断機	

—お願い—

- この取扱説明書は、お使いになる方に必ずお渡しください。
- 安全に能率よくお使いいただくため、ご使用前に必ずこの取扱説明書を最後までよくお読みになってください。
- なお、この取扱説明書は、お使いになる方が必要なときにいつでも見られるところに大切に保管してください。

▲ 注意

本製品はGXグルーバー切断機に取付けて使用するための専用部品です。
他の用途には使用しないで下さい。
安全にお使いいただくためGXグルーバー取扱説明書をよくお読みの上、指示に従って正しく使用して下さい。
この取扱説明書及びGXグルーバー取扱説明書に記載されている事以外の取扱はしないで下さい。

株式会社クボタ建設 関連商品営業部

〒273-0018 千葉県船橋市栄町2-16-1
TEL. 047-401-5003

■ 9.5mmスペーサの取付け(図1)

① GX グルーバー切断機に取り付けられている4本の六角穴付ボルトを外しガイドブロックを外します。

※この時本体とガイドブロックの間に厚さ調整用シムが入っている場合があります。入っている場合は組付け時も同様に入れて組付けて下さい。

※外した4本の六角穴付きボルトは大切に保管して下さい。

② 本体とガイドブロックの間に9.5mmスペーサを入れて同梱の六角穴付ボルトで組付けて下さい。

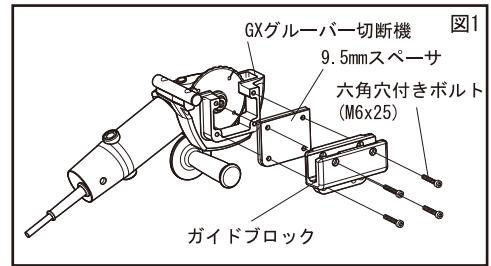

■ ガイドリングの取付け位置(図2)

切管する所定位置全周に“ケガキ”を入れ、そこから下表のA寸法離れた位置に、ガイドリングを管軸方向に対して直角に取り付けてください。

呼び径	A寸法
75~250	70mm

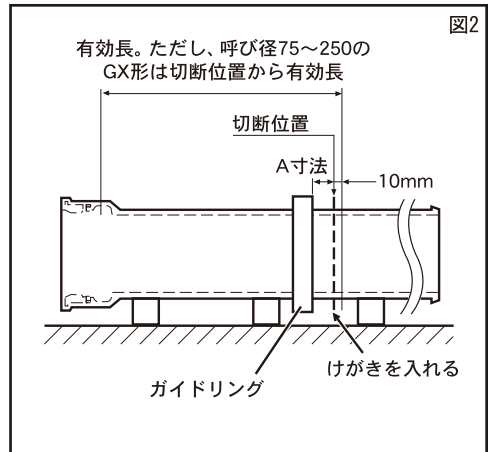

メンテナンス部品の
保有期間について

本製品のメンテナンス部品の供給は製造停止後7年とします。

● 商品の仕様は予告なく変更することがあります。

8Z31-J3
1912D0100